



Επίτοιχος Λέβητες συμπύκνωσης R 2K η επανάσταση στους επίτοιχους λέβητες αερίου



ΑΣΥΜΒΙΒΑΣΤΗ ΔΙΑΧΡΟΝΙΚΗ ΠΟΙΟΤΗΤΑ:

100% Made in Radiant

100% Made in Italy

Από το 1959 η Radiant σχεδιάζει και κατασκευάζει στις εγκαταστάσεις της τα κύρια εξαρτήματα όλων των προϊόντων της.

COMBI-TECH

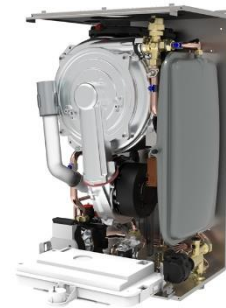
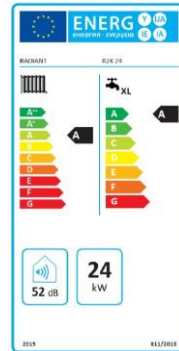

Ο εναλλάκτης συμπύκνωσης **COMBI-TECH®**, κατασκευής **Radiant** διαθέτει σπείρες ευρείας διατομής από ενιαίο σωλήνα **INOX Ø 28 mm**, εξασφαλίζοντας έτσι υψηλότερη θερμική απόδοση, χαμηλότερες απώλειες θερμικού φορτίου και διευκόλυνση των εργασιών συντήρησης.

Τεχνικά χαρακτηριστικά	R 2K 24	R 2K 28	R 2K 34
Ονομαστική θερμική ισχύς (max)	24 kW	28 kW	34 kW
Z.N.X.	24 kW	28 kW	34 kW
Ονομαστική θερμική ισχύς (min)	2,9 kW	3,7 kW	4,1 kW
Παραγωγή Z.N.X Δt 30°	11,5 lit./min	13,2 lit. /min	16 lit./min
Χωρητικότητα Κ.Δ.Δ	8 lit.	8 lit.	8 lit.
Διαστάσεις W x H x D	410 x 640 x 310	410 x 640 x 310	410 x 640 x 330

Η καλύτερη ποιότητα της αγοράς. Τα **60+ χρόνια** εμπειρίας παρέχουν στην Radiant την απαραίτητη τεχνογνωσία για το σχεδιασμό και την κατασκευή του εναλλάκτη θερμότητας που είναι κατοχυρωμένη με δίπλωμα ευρεσιτεχνίας, με το όνομα **COMBI-TECH®**.



✓ **ΜΕΓΑΛΗ ΑΝΤΟΧΗ:**

η χρήση του INOX εναλλάκτη και των επιμέρους εξαρτημάτων από χαλκό και μπρούντζο, υψηλής ποιότητας δίνουν ένα ομοιογενές σύνολο που συμβάλει στην απρόσκοπτη λειτουργία του λέβητα αλλά και στην αντοχή του σε βάθος χρόνου.

✓ **ΕΞΟΙΚΟΝΟΜΗΣΗ ΕΝΕΡΓΕΙΑΣ:**

αναλογικότητα 1:9 ιδανική για τη βελτιστοποίηση της κατανάλωσης ακόμη και στην ελάχιστη ισχύ με αποτέλεσμα την αξιοσημείωτη μείωση κόστους λειτουργίας.

✓ **ΑΘΟΡΥΒΗ ΛΕΙΤΟΥΡΓΙΑ:**

χάρης την σωστή περιμετρική μόνωση, την ήχο απορροφητική χοάνη και τον νέο σε σχεδίαση μίκτη αέρα/αερίου ο λέβητας είναι αθόρυβος τόσο κατά την έναυση όσο και κατά την διάρκεια της λειτουργίας του.

✓ **ΕΥΚΟΛΟΤΕΡΗ ΣΥΝΤΗΡΗΣΗ:**

σπείρες INOX ευρείας διατομής \varnothing 28 mm για ελάχιστες πιθανότητες φραξίματος και κατά συνέπεια λιγότερες επεμβάσεις από πλευράς συντηρητή.

✓ **ΕΥΚΟΛΗ ΕΠΙΘΕΩΡΗΣΗ:**

μεγάλο δοχείο διαστολής 8 λίτρων, πλευρικά τοποθετημένο με έμπροσθεν σημείο επιθεώρησης και ελέγχου για την διευκόλυνση των εργασιών συντήρησης.

✓ **ΠΡΑΚΤΙΚΟΤΗΤΑ :**

το διπλό αυτόματο εξαεριστικό εξασφαλίζει τον τέλει εξαερισμό της υδραυλικής εγκατάστασης προσφέροντας ασφαλή και αθόρυβη λειτουργία, ελαχιστοποιώντας την περίπτωση επικολλήσεων ξένων σωματιδίων στα υδραυλικά εξαρτήματα της εγκατάστασης.

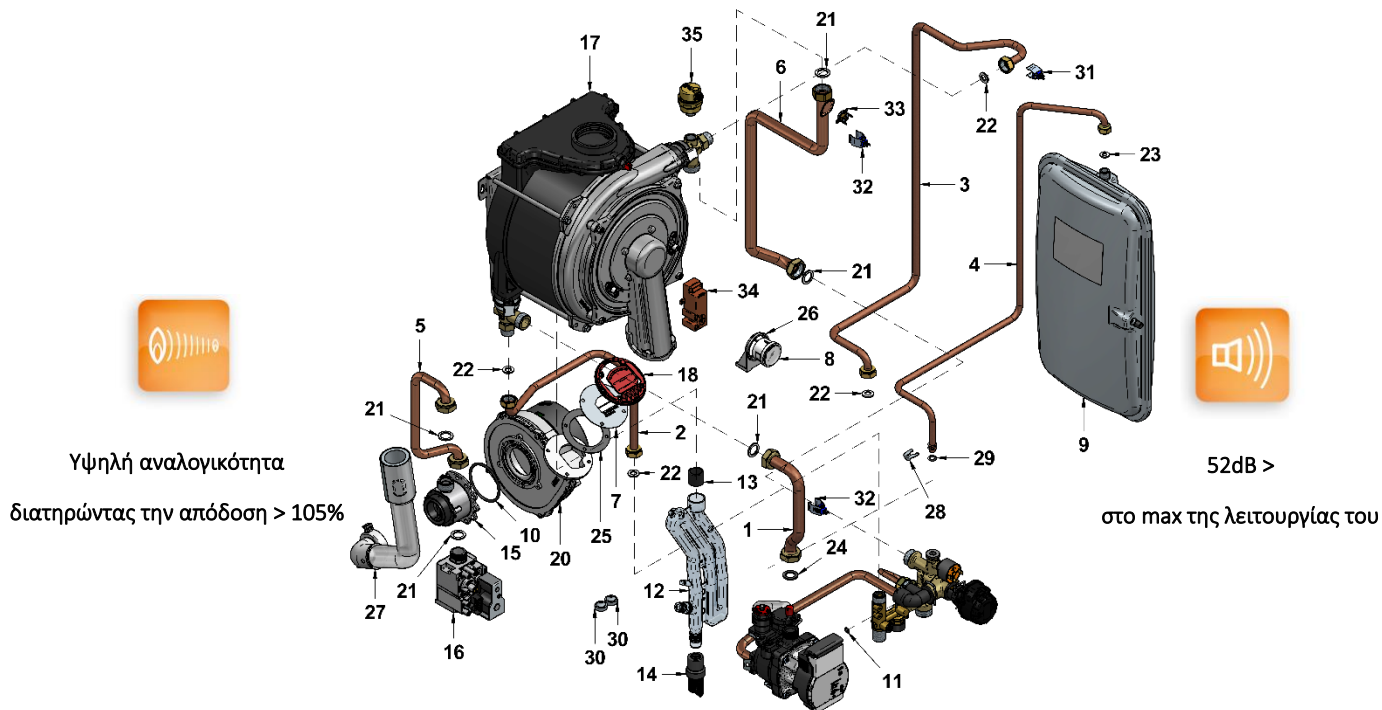

Την κορυφαία ποιότητα κατασκευής των λεβήτων μας την εμπιστευόμαστε έμπρακτα με 10 χρόνια εγγύηση.